

felix
BY
arzum

POLVO PRO

FL492-01 2'Sİ 1 ARADA
DIKEY ELEKTRİKLİ SÜPÜRGE

KULLANMA KILAVUZU

2
YIL
YEARS
GARANTİ

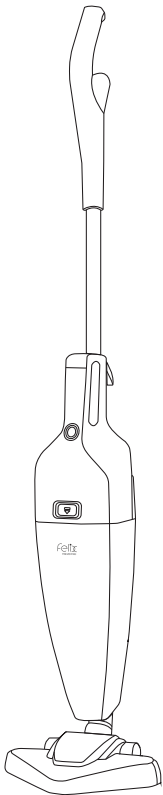

Yetkili servis listesi için kullanım kılavuzunun son sayfasına bakınız.

FL492-01 FELIX POLVO PRO 2'Sİ 1 ARADA DİKEY ELEKTRİKLİ SÜPÜRGE

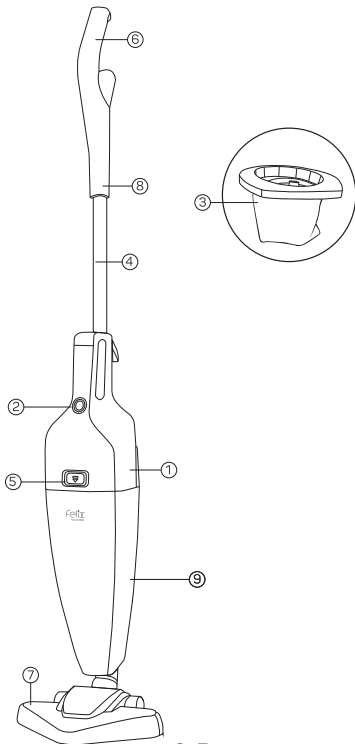

1- Ana gövde

2- Açma / Kapama düğmesi

3- Yıkabilir filtre

4- Alüminyum boru

5- Toz haznesi çıkartma düğmesi

6- Tutma sapı

7- Üçgen süpürme başlığı

8- Kablo sarma mandalları

9- Toz Haznesi

Cihazınızdan maksimum verim alabilmek için kullanım kılavuzunu **MUTLAKA** okuyunuz ve gerekli olabileceğinden saklayınız.

ÖNEMLİ UYARILAR

· Cihazınızın üzerinde yazılı voltajın, bulunduğunuz yerin voltajına uygun olup olmadığına dikkat ediniz. Herhangi bir uyumsuzluk durumunda meydana gelebilecek arızalardan firmamız sorumlu tutulamaz ve arıza garanti kapsamı dışında işlem görür.

· Cihazınız sadece evlerde kullanım içindir. Ticari yada sanayi amaçlı kullanılmamalıdır. Aksi takdirde, garanti kapsamı dışında işlem görecektir.

· Bu cihaz, güvenli bir şekilde kullanılmasıyla ilgili kendilerine gözetim veya talimat verilmişse ve içermiş olduğu tehlikeler kendileri tarafından anlaşılmışsa 8 yaş ve üzeri çocuklar ve fiziksel, duyuşsal veya zihinsel yetenek eksikliği bulunan veya tecrübe ve bilgi eksikliği olan kişiler tarafından kullanılabilir. Çocuklar cihaz ile oynamamalıdır. Temizleme ve kullanıcı bakımı, gözetimsiz çocuklar tarafından yapılmamalıdır.

· Cihazınız; çocuklar, deneyim ve bilgi eksikliği olan kişiler, fiziksel (işitsel, görşel) veya zihinsel engelliler tarafından kullanıldığında güvenliklerinden sorumlu bir kişinin gözetimi altında olmalıdır. Cihazınız çalışır durumdayken asla gözetimsiz bırakmayınız.

- Cihazınıza zarar vermemek için yetersiz akım sağlayan uzatma kabloları kullanmayınız.
- Cihazınızın fişini; Kullanımdan sonra, aksesuarları takmadan, temizlik ve bakım yapmadan önce **MUTLAKA** prizden çekiniz.

DIKKAT: Cihazınızı benzin, tiner, alkol, gazyağı vb. yanıcı sıvılar ile aşındırıcı (asit vb.) sıvıları emmek için kullanmayınız. Yanan sigara, sigara külü veya kibrit çekmeyiniz. Islak zeminlerde ve su vb. sıvıları emmek için **KESİNLİKLE** kullanmayınız. Cam ve diğer kesici cisimleri temizlemeye çalışmayınız.

- Cihazınızı hiçbir zaman suya daldırmayınız ve cihazın üzerine su dökülmesini engelleyiniz.
- Cihazınızı kablosunun üzerinden geçirmeyiniz, izolasyonuna zarar verebilirsiniz. Cihazınızı kablосundan çekerek taşımayınız. Fişi prizden çıkarırken kablосundan çekmeyiniz. Fişi prizden tutarak çıkartınız.
- Filtresi takılı olmayan elektrikli süpürgeyi asla kullanmayınız.
- Fişi prizden çekmeden önce süpürgezin üzerindeki üzerindeki tuşu "OFF" konumuna getiriniz. getiriniz.
- Kablo ve fiş üzerinde herhangi bir hasarda, cihazınızın düşmesi ve benzeri hallerde, cihazınızın hasarlı olduğundan kuşkulandığınızda; Cihazınızı çalıştırmayınız, kendiniz tamir etmeye çalışmayınız, **Arzum Yetkili Servisine** başvurunuz. Onarım ve yedek parça için Arzum Yetkili Servisine başvurunuz ve yalnızca orijinal parça ve aksesuar kullanınız.

CİHAZINIZIN KULLANIMI

- Gövde ile tutma sapını alınız, tutma sapını sapın hemen altındaki düğmeye basarak ve sapı hafifçe önce sağa, sonra sola döndürerek yuvasına oturtunuz.
- Süpürme başlığını ön gövdeye takınız. Cihazınızın fişini prize taktıktan sonra gövde üzerindeki tuşu "ON" konumuna getirip çalıştırınız.

BAKIM VE TEMİZLİK

- Cihazınıza herhangi bir bakım işlemi yapmadan önce mutlaka süpürgezin fişini prizden çekiniz.
- Ürününüzden daha iyi performans alabilmeniz için toz haznesini her kullanımdan sonra boşaltınız.

Toz Haznesinin Çıkartılması ve Boşaltılması

- Toz haznesini çıkartmak için toz haznesi çıkartma düğmesine basınız ve ana gövde ile toz haznesini ayırınız.
- Toz haznesini tutarak çıkartınız ve içindeki tozları çöpe boşaltınız. Toz haznesini su ile yıkayabilirsiniz, ancak cihaza takmadan önce iyice kurduğundan emin olunuz. **KESİNLİKLE** nemli veya ıslak bırakmayınız.

Filtrenin Temizlenmesi

- Toz haznesini boşalttığınızda filtre ve filtre süzgecinde kalan tozları da temizleyiniz.
- Filtre ve süzgecin tozunu temizledikten sonra, ılık suda yıkayabilirsiniz. Tamamen kurumadan kesinlikle yerine takmayınız. Filtre ve süzgeci bulaşık veya çamaşır makinesinde kesinlikle yıkamayınız ve kurutmak için saç kurutma makinesi kullanmayınız. Kendi kendine kurumasını sağlayınız.

KOLAY TAŞIYABİLME VE SAKLAYABİLME ÖZELLİĞİ

- Cihazınızı ergonomik tasarımı sayesinde en küçük mekanlarda bile dikey veya yatay olarak kolayca saklayabilirsiniz.
- Cihazınızın kablosunu kablo sarma mandalına sararak, cihazınızı daha rahat taşıyabilir ve muhafaza edebilirsiniz.

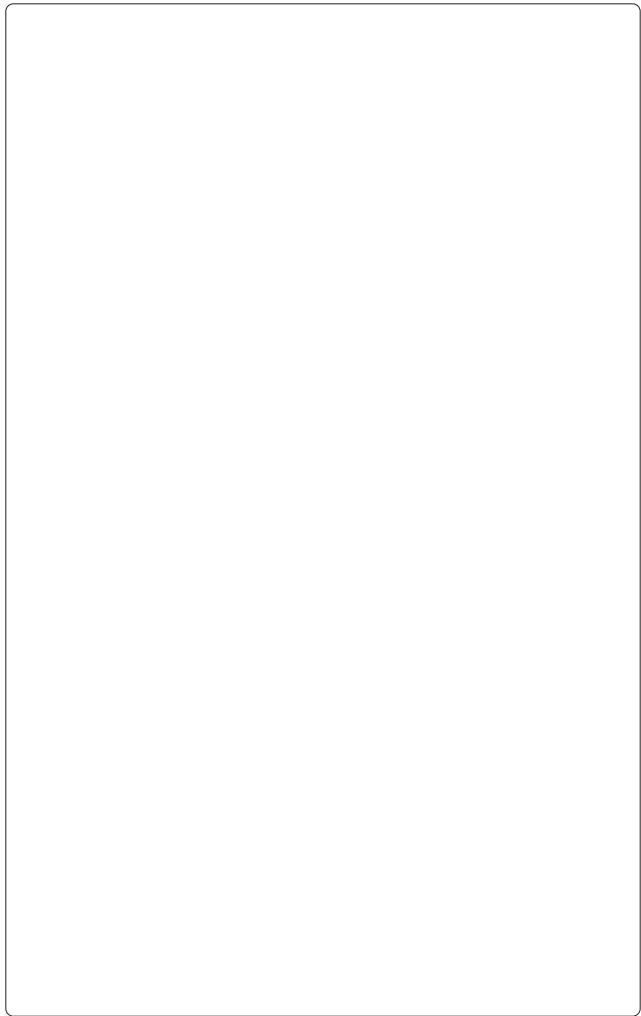

Kullanım ömrü: 10 Yıl
Teknik Özellikler
220-230 V ~ 50-60 Hz
800 W

TAŞIMA VE NAKLİYE SIRASINDA DİKKAT EDİLECEK HUSUSLAR

- Taşıma ve nakliye sırasında cihazınız, aksamlarına zarar gelmemesi için orijinal kutusunda tutulmalıdır.
 - Taşıma sırasında ürünü normal konumunda tutunuz.
 - Cihazınızı nakliye esnasında düşürmeyiniz ve darbelere karşı koruyunuz.
- Ürünün müşteriye tesliminden sonra taşıma sırasında oluşan arızalar ve hasarlar garanti kapsamına girmez.

AEEE Yönetmeliğine Uygundur.

AEEE

Bu cihaz AEEE direktiflerine uygun olarak geri dönüşümü olan parçalardan oluştuğu için çöpe atılmaması gerekmektedir. Lütfen, bu cihazın geri dönüşümünü sağlamak için en yakın toplama merkezine başvurunuz.



CE

Üretici / İthalatçı:

Arzum Elektrikli Ev Aletleri San. ve Tic. A.Ş.
Defterdar Mah. Otakçılar Cad. Sinpaş FlatofisNo:78
İç Kapı No: 34 EYÜPSULTAN / İSTANBUL / TÜRKİYE

Made in Türkiye - Menşei Türkiye'dir

0850 222 1 800

www.arzum.com

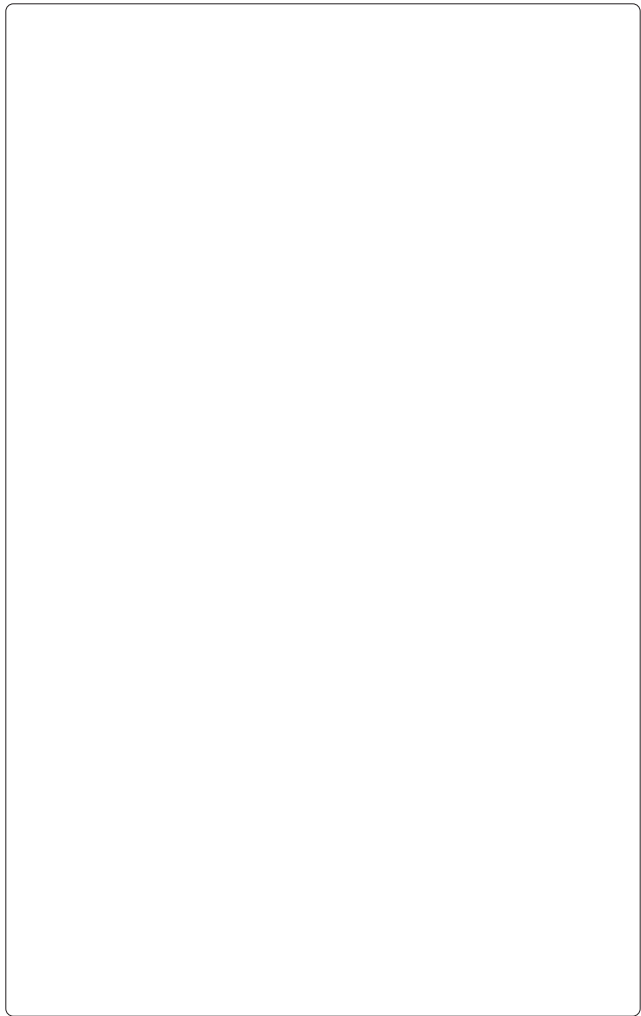

GARANTİ ŞARTLARI

1. Garanti süresi, malın teslim tarihinden itibaren başlar ve 2 yıldır.
2. Malın bütün parçaları dahil olmak üzere tamamı garanti kapsamındadır.
3. Malın ayıplı olduğunun anlaşılması durumunda tüketici, 6502 sayılı Tüketicinin Korunması Hakkında Kanunun 11 inci maddesinde yer alan;

a- Sözleşmeden dönme,

b- Satış bedelinden indirim isteme,

c- Ücretsiz onarılmasını isteme,

ç- Satılanın ayıpsız bir misli ile değiştirilmesini isteme, haklarından birini kullanabilir.

4. Tüketicinin bu haklardan ücretsiz onarım hakkını seçmesi durumunda satıcı; işçilik masrafı, değiştirilen parça bedeli ya da başka herhangi bir ad altında hiçbir ücret talep etmeksizin malın onarımını yapmak veya yaptırmakla yükümlüdür. Tüketici ücretsiz onarım hakkını üretici veya ithalatçıya karşı kullanabilir. Satıcı, üretici ve ithalatçı tüketicinin bu hakkını kullanmasından müteselsilen sorumludur.

5. Tüketicinin, ücretsiz onarım hakkını kullanması halinde malın;

- Garanti süresi içinde tekrar arızalanması,

- Tamiri için gereken azami sürenin aşılması,

- Tamirinin mümkün olmadığı, yetkili servis istasyonu, satıcı, üretici veya ithalatçı tarafından bir raporla belirlenmesi durumlarında;

tüketici malın bedel iadesini, ayıp oranında bedel indirimini veya imkan varsa malın ayıpsız misli ile değiştirilmesini satıcıdan talep edebilir.

Satıcı, tüketicinin talebini reddedemez. Bu talebin yerine getirilmemesi durumunda satıcı, üretici ve ithalatçı müteselsilen sorumludur.

6. Malın tamir süresi 20 iş gününü, binek otomobil ve kamyonetler için ise **30 iş gününü** geçemez. Bu süre, garanti süresi içerisinde mala ilişkin arızanın yetkili servis istasyonuna veya satıcıya bildiri tarihinde, garanti süresi dışında ise malın yetkili servis istasyonuna teslim tarihinden itibaren başlar. Malın arızasının **10 iş günü** içerisinde giderilememesi halinde üretici veya ithalatçı; malın tamiri tamamlanıncaya kadar, benzer özelliklere sahip başka bir malı tüketicinin kullanımına tahsis etmek zorundadır. Malın garanti süresi içerisinde arızalanması durumunda, tamirde geçen süre garanti süresine eklenir.

7. Malın kullanma kılavuzunda yer alan hususlara aykırı kullanılmasında kaynaklanan arızalar garanti kapsamı dışındadır.

8. Tüketici, garantiden doğan haklarının kullanılması ile ilgili olarak çıkabilecek uyuşmazlıklarda yerleşim yerinin bulunduğu veya tüketici işleminin yapıldığı yerdeki Tüketici Hakem Heyetine veya Tüketici Mahkemesine başvurabilir.

9. Satıcı tarafından bu Garanti Belgesinin verilmesi durumunda, tüketici Gümrük ve **Ticaret Bakanlığı Tüketicinin Korunması ve Piyasa Gözetimi Genel Müdürlüğüne** başvurabilir.



GARANTİ BELGESİ

BELGE NO: 0051

BELGE TARİHİ: 20/02/2026

İMALATÇI FİRMA

UNVAN : ARZUM ELEKTRİKLİ EV ALETLERİ SAN. VE TİC. A.Ş.

ADRES : DEFTERDAR MAH. OTAKÇILAR CAD. SİNPAŞ FLATOFİS
NO: 78 İÇ KAPI NO: 34 EYÜPSULTAN / İSTANBUL / TÜRKİYE

TEL : (0212) 467 80 80 **FAKS:** (0212) 467 80 00

E-POSTA :

FİRMA YETKİLİ İMZASI:

**ARZUM ELEKTRİKLİ
EV ALETLERİ SAN. VE TİC. A.Ş.**

ÜRÜNÜN CİNSİ : DİKEY ELEKTRİKLİ SÜPÜRGE

MARKASI : FELİX

MODELİ : POLVO PRO

TYPE NO : FL492-01

BANDROL VE SERİ NO :

TESLİM TARİHİ VE YERİ :

GARANTİ SÜRESİ : 2 YIL

AZAMİ TAMİR SÜRESİ : 20 İŞ GÜNÜ

SATICI FİRMA

UNVAN :

ADRES :

TEL - FAKS :

E-POSTA :

FATURA TARİH VE NO :

TESLİM TARİHİ VE YERİ :

TARİH, İMZA VE KAŞE :

Bu belgenin kullanılması 6502 sayılı Tüketici Korunması Hakkında Kanun ve bu kanuna dayanılarak yürürlüğe konulan Garanti Belgesi Uygulama Esaslarına Dair Tebliğ uyarınca FELİX Elektrikli Ev Aletleri San.ve Tic. A.Ş. tarafından hazırlanmıştır.

felix

BY

arzum



ARZUM MÜŞTERİ HİZMETLERİ
ARZUM CUSTOMER SERVICES

WhatsApp

0850 222 1 800



YETKİLİ SERVİS / TECHNICAL SERVICES

Güncel Arzum Yetkili Servis listesine, Servis Bilgi Sistemi (SERBİS)
<https://www.servis.gov.tr> ve <https://destek.arzum.com.tr/yetkili-servisler>
'den ya da yukarıdaki QR kodu okutarak ulaşabilirsiniz.

For English: Scan QR code or check

<https://www.servis.gov.tr> and <https://destek.arzum.com.tr/yetkili-servisler>

FL492-200226

GENEL DAĞITICI / GENERAL DISTRIBUTOR
ARZUM ELEKTRİKLİ EV ALETLERİ SAN. VE TİC. A.Ş.
Defterdar Mah. Otakçılar Cad. Sinpaş Flatofis No: 78
İç Kapı No: 34 EYÜPSULTAN / İSTANBUL / TÜRKİYE
Tel: (0212) 467 80 80 Faks: (0212) 467 80 00



INTERNATIONAL
service@arzum.com
ARZUM EUROPE AFTER SALES SERVICE CENTER
+49 89 370 40 444

www.arzum.com