

arzum

HANDY STEAM MINI

AR6055-02 BUHARLI DÜZLESTİRİCİ VE
SEYAHAT ÜTÜSÜ
AR6055-02 FOLDABLE GARMENT STEAMER
AND TRAVEL IRON

KULLANMA KILAVUZU
INSTRUCTION MANUAL

1300 W

2
YIL
YEARS
GARANTİ
WARRANTY



2 IN 1
FUNCTION

Yetkili servis listesi için kullanım kılavuzunun son sayfasına bakınız.
For the authorized service list, please check the last page of the user manual.

AR6055-02 ARZUM HANDY STEAM MINI BUHARLI DÜZLEŞTİRİCİ VE SEYAHAT ÜTÜSÜ

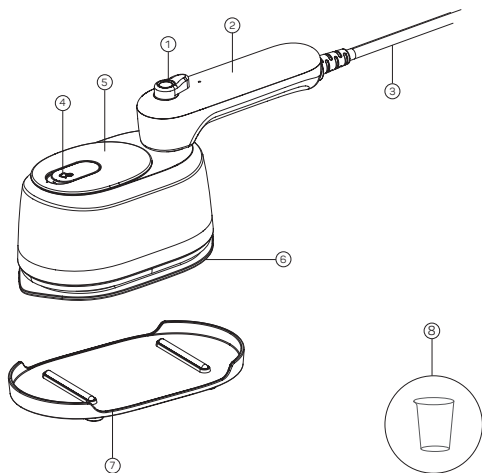

- 1- Mod Ayarlama Düğmesi
- 2- 180° Dönebilen Tutma Sapı
- 3- Güç Kablosu
- 4- Su Haznesi Kapağı

- 5- Su Haznesi
- 6- Ütüleme Paneli
- 7- Ütü Standı
- 8- Su Ekleme Kabı

- Arzum marka buharlı düzleştiriciyi tercih ettiğinizden dolayı teşekkür ederiz. Bu ürünün de diğer Arzum ürünleri gibi hayatınızı kolaylaştırmasını diliyoruz.
- Cihazınızdan iyi verim almak için kullanım kılavuzunu dikkatlice okuyunuz ve daha sonra gerekli olabileceğinden saklayınız.

ÖNEMLİ UYARILAR

- Arzum Handy Steam Buharlı Düzleştirici ve Seyahat Ütüsü ürününün üzerinde yazılı voltajın, bulunduğunuz yerin voltajına uygun olup olmadığına dikkat ediniz. Herhangi bir uyuşmazlık durumunda meydana gelebilecek arızalardan firmamız sorumlu tutulamaz ve bu nedenle oluşabilecek bir arıza, garanti kapsamı dışında işlem görür.
- Cihazınız sadece evlerde kullanım içindir. Ticari ya da sanayi amaçlı kullanılmamalıdır. Aksi takdirde, garanti kapsamı dışında işlem görecektir.
- Cihazınızı dış mekanlarda ve banyo gibi nemli ortamlarda kullanmayınız.
- Bu cihaz, güvenli bir şekilde kullanılmasıyla ilgili kendilerine talimat verilmişse ve içermiş olduğu tehlikeler kendileri tarafından anlaşılmışsa 8 yaş ve üzeri çocuklar ve fiziksel, duyuşsal veya zihinsel yetenek eksikliği bulunan veya tecrübe ve bilgi eksikliği olan kişiler tarafından gözetim altında kullanılabilir. Çocuklar cihaz ile oynamamalıdır. Temizleme ve kullanıcı bakımı, gözetimsiz bir şekilde çocuklar tarafından yapılmamalıdır.
- Ütünün fişini prize takılıyken ütüyü, gözetimsiz bırakılmamalıdır.
- Ütüyü çalışırken veya soğumaya bırakıldığında ütüyü ve kordonunu, 8

yaşından küçük çocukların ulaşamayacakları bir yerde bırakınız.

- Ütüyü ilk kez kullanmadan önce tüm ambalaj malzemelerini ve tanıtım etiketlerini çıkararak güvenli bir şekilde atınız.
- Elektrik kablosu hasarlıysa olası tehlikenin önlenmesi için üretici, servis yetkilisi veya benzeri nitelikli kişiler tarafından değiştirilmelidir.
- Buhar emisyonu nedeniyle cihazı kullanırken dikkatli olunmalıdır.
- Dolum ve Temizleme sırasında her zaman buharlı ütünün fişini çekiniz.
- Ürünü ilk kez çalıştırmadan önce tüm talimatları dikkatli bir şekilde okuyunuz ve ileride başvurmak üzere saklayınız.
- Temizlik haricindeki tüm onarımlar yetkili bir servis merkezinde yapılmalıdır.
- Küçük çocuklar için boğulma tehlikesini ortadan kaldırmak için, bu buharlı düzleştiricinin elektrik fişine takılı koruyucu kapağını çıkarınız ve güvenli bir şekilde atınız.
- Ütüyü çalışma sırasında tezgah veya masa kenarına yerleştirmeyiniz. Uygulama yapacağınız yüzeyin düz ve temiz olduğundan, ayrıca su ile diğer maddelerden arındırıldığından emin olunuz.
- Kullanmadan önce daima ürünün doğru bir şekilde monte edildiğinden emin olunuz. Yalnızca bu kılavuzda sağlanan ve belirtilen parçaları veya aksesuarları kullanarak bu kılavuzda verilen talimatları izleyiniz.
- Ürünü dış mekânlarda veya banyoda kullanmayınız.
- Ürünü kullanımdayken veya fişi prize takılıyken gözetimsiz bırakmayınız.
- Ütüyü uzun bir süre kullanılmayacaksa, fişi prizden çıkarınız.
- Saklamadan önce buharlı düzleştiricinin tamamen soğumasını bekleyiniz.
- Ütüyü kullanmadan önce su tankının dolu olduğundan emin olunuz.
- Ütüyü su tankında su varken saklamayınız. Daima kullanımdan sonra su tankını boşaltınız.
- Buharlı düzleştiriciyi saklayacağınız zaman daima tabanının üzerine yerleştiriniz.
- Güvenliğiniz için ürünün sıcak yüzeylerine dokunmayınız. Bu ürün, kullanıcının büyük bir buhar akışıyla buhar çıkarmasını sağlar. Kullanım sırasında ciltte yanıklara neden olabilecek yüksek sıcaklıklar oluşur. Buharlı düzleştiriciyi tutarken ellerinizi daima düzleştiricinin tutma sapına

yerleřtiriniz ve özellikle giysileri dikey olarak ütüleyen kiřileri buhar, sıcak su ya da sıcak su damlacıklarından kaynaklanabilecek olası tehlikelere karřı uyarınız.

- Ütüyü çocukların ulaşamayacağı yerde saklayınız.
- Ütü düz, sabit bir yüzey üzerinde kullanılmalı ve bırakılmalıdır.
- Ütüyü tabanına yerleřtirirken, tabanın yerleřtirildiđi yüzeyin sabit olduđundan emin olunuz.
- Ütünün düşürölmesi, gözle görölür hasar işaretlerinin olması veya sızıntı yapması durumunda kullanmayınız.
- Ütü evde kullanım için ve musluk suyu veya saf su ile kullanılmak üzere tasarlanmıştır. Su tankı içine parfüm, sirke veya diđer kimyasal maddeler koymayınız. Cihaz bu tarz kimyasal maddeler ile kullanılmak üzere tasarlanmamıştır.
- Kullanım sırasında buhar başlıđına dokunmayınız. Ütüyü kullanırken, buhar başlıđının size dönük olmayacak şekilde ve dik veya yatay konumda olduđundan emin olunuz.
- Sıcaklıkların kumař için çok yüksek olmadıđından emin olmak için ütüyü daima buhar püskürtülecek olan kumařın küçük, gizli bir bölümünde test ediniz. Isıya dayanıklılıđı düşük giysilerde (örneğin deri ya da ipek giysilerde) deformasyona ve renk solmasına neden olabilir. Bu nedenle kullanımı önerilmez.
- Ütünün hasar görmesini önlemek için temizlik sırasında alkalin temizlik maddeleri kullanmayınız; yumuřak bir bez ve hafif bir temizleyici kullanınız.
- Ütü yüksek sıcaklıkta buhar oluřturur. Kullanım sırasında buhar başlıđına dokunmayınız.
- Su haznesine su doldurulmadan önce fiři prizden mutlaka çekiniz.
- Ürünü yanıcı maddelere (örneğin benzin) yaklařtırmayınız.
- Ütü elektrik prizine takılıyken gözetimsiz bırakılmamalıdır. Ütünün yanında/yakınında çocuklar varken daima özel dikkat gösterilmelidir.
- Ütüyü çalıřır durumdayken kumař üstünde bırakılmayınız.
- Ütünün sıcaklıđı suyu buharlařtıracak ve buhar oluřturacak kadar yüksek deđilse, buhar başlıđından sızıntı olabilir.

Bu sebeple, buharlı düzleřtiricinin kullanımdan önce daima önceden ısıtıldıđından emin olunuz.

- Ütüyü kesinlikle giysiler üzerinde iken kullanmayınız veya buharı insanlara ya da hayvanlara doğru püskürtmeyiniz.
- Kablonun sıcak yüzeylere temas etmesine izin vermeyiniz.
- Ellerinizi ıslakken elektrik fişini prize takmayınız veya prizden çıkarmayınız.
- Ellerinizi ıslakken bu ürünü kesinlikle kullanmayınız.
- Ütüyü temiz tutunuz. Bu kılavuzda sunulan temizleme talimatlarını izleyiniz.
- Kullanmadan önce güç kablosunu tümüyle açınız.
- Elektrik kablosunun bir tezgahın veya masanın kenarından sarkmasına, yüzeylere dokunmasına ya da farklı kablolarla karışmasına izin vermeyiniz.
- Elektrik kablosuna zarar vermeyiniz; kabloyu değiştirmeyiniz, zorla bükmeyiniz, çekmeyiniz veya burkmayınız. Elektrik kablosunun üzerine ağır cisimler koymayınız ve kablonun sıkışmasına izin vermeyiniz.
- Elektrik çarpmasına karşı korunmak için elektrik kablosunu, elektrik fişini veya cihazı suya ya da başka bir sıvıya batırmayınız ve temizleme talimatlarında önerilmedikçe cihazın nem ile temas etmesine izin vermeyiniz.
- Herhangi bir tehlikeyi önlemek için cihazı düzenli olarak kontrol etmeniz önerilir. Cihazın elektrik kablosu, fişi ya da herhangi bir bölümü hasar görürse cihazı kullanmayınız. Cihazın tümünü kontrol ve onarım için en yakın Arzum Yetkili Servisi'ne iade ediniz.
- Bu cihaz sadece evlerde kullanım içindir. Bu cihazı kullanım amacı dışında herhangi bir amaç için kullanmayınız. Hareketli araçlarda veya teknelerde kullanmayınız. Açık havada kullanmayınız. Yanlış kullanım yaralanmalara neden olabilir.
- Elektrikli cihazları kullanırken ek güvenlik koruması sağlamak için bir kaçak akım rölesi (emniyet anahtarı) takılması önerilir. Profesyonel tavsiye için elektrik tesisatçınıza danışın.
- Bu cihazı elektrikli ocak, fırın veya ısıtıcı gibi bir ısı kaynağının üstüne ve yakınına koymayınız.
- Cihazı duvarlardan, perdelerden ve diğer ısıya veya buhara duyarlı malzemelerden en az 20 cm uzakta tutunuz. Hava sirkülasyonu için üstten ve her taraftan yeterli boşluk bırakınız.

- Ürünü kullanım sonrası kaldırmadan önce soğuduğundan emin olun.
- Cihazı saklarken elektrik kablosunu ürünün etrafına sarmayınız.
- Elektrik kablosu sarılı durumdayken cihazı kesinlikle kullanmayınız.
- Elektrik fişi hasarlıysa veya prize gevşek şekilde takılıyorsa cihazı kullanmayınız.
- Ütünün düşürülmesi, üzerinde gözle görülür hasar işaretlerinin olması veya sızıntı yapması durumunda kullanmayınız. Derhal Arzum Yetkili Servisine başvurunuz. Cihazınızda, sadece orijinal yedek parça kullanmaya özen gösteriniz.
- Ütününün fişini; su doldurmadan önce ya da suyu boşaltmadan önce, temizlik ve bakımını yapmadan önce, her kullanımdan sonra işiniz bittiğinde MUTLAKA prizden çıkarınız.
- Giysilerinizi KESİNLİKLE üzerinde iken ütölemeyiniz.
- Ürünü saklamadan önce tamamen soğuduğundan emin olunuz.
- Cihazınızı tavsiye edildiği şekilde ve amacına uygun kullanınız.
- Ütüyü kendi standına yerleştirirken, standın düz ve sağlam bir yüzey üzerinde bulunduğundan emin olunuz.



Dikkat: Ütü yüzeyleri kullanım sırasında sıcak olacaktır.

İLK KULLANIMDAN ÖNCE

Herhangi bir etiketi veya koruyucu kapağı buhar başlığından çıkartınız. Kullanmadan önce kabloyu açınız ve düzeltiniz.

Buharlı düzleştiriciyi ilk kez çalıştırdığınızda, birkaç dakika buhar çıkışına izin verin. Bu, üretim sırasında kalmış olabilecek tüm yabancı maddeleri ve kokuları giderecektir.

Buharlı düzleştiriciyi ilk kez çalıştırırken, giysinize buhar uygulamadan önce düzleştiriciyi eski bir kumaş parçası üzerinde denemeniz faydalı olabilir.

Uyarı: Elektrik devresinin aşırı yüklenmesini önlemek için, kullanımdayken buharlı düzleştiriciniz ile aynı devreye başka hiçbir cihazın bağlanmaması önerilir.

CİHAZIN KULLANIMI

- Ürünü kutusundan çıkarınız.
- Su haznesine aşağıda belirtilen 2 yöntemden birini kullanarak su ekleyiniz çıkarınız.

DİKKAT: Su doldururken su giriş ağzından taşırmanız. Lütfen saf (arıtılmış) su veya damıtılmış su kullanınız. Buhar modunu kullanırken, su tankında su bulunduğundan emin olunuz; aksi halde ürün uzun süre kuru çalışarak hasar görebilir.

DİKKAT: Su doldurmadan önce buharlı ütünün elektrik bağlantısının kesilmiş olduğundan emin olunuz.

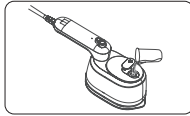

1. Su Doldurma Yöntemi

- Şekil 1'de gösterildiği gibi, su doldurma kapağını açınız ve bir su kabı kullanarak uygun miktarda suyu (yaklaşık 100 mL) ekleyiniz.
- Su doldurma kapağını tekrar kapatınız.

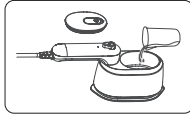

2. Su Doldurma Yöntemi

- Şekil 2'de gösterildiği gibi, ana su tankı kapağını açınız. Bir su kabı kullanarak uygun miktarda suyu (yaklaşık 100 mL) ekleyiniz.
- Su tankı kapağını tekrar kapatınız.

- Güç kablosu fişini takınız. Gösterge ışığı yandığında ütü ısınmaya başlar.
- Fonksiyon ayar düğmesini kuru ütüleme veya buharlı ütüleme konumuna getiriniz. Yaklaşık 30 saniyelik ön ısıtma süresinin ardından ütüleme işlemine başlayabilirsiniz.
- Buhar fonksiyonunun ilk birkaç saniyesinde su püskürtme görülebilir. Buhar dengelenene kadar buharı ütülenecek giysi dışındaki bir alana yönlendirerek bir süre çalıştırınız, ardından ütülemeye başlayınız.
- Ütüleme işlemi yatay (düz) ütüleme veya dikey (askıda) ütüleme şeklinde yapılabilir.



Yatay Ütüleme

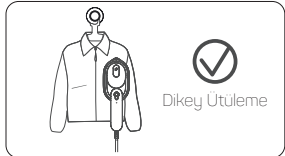

Dikey Ütüleme

MOD/ FONKSİYON AYARLAMA

· Mod ayarlama düğmesi kullanılarak kuru ütüleme ve buhar modları arasında geçiş yapılabilir.

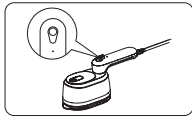

1. Kuru Ütüleme

· Mod ayarlama düğmesi tutma sapı ile paralel olacak şekilde ayarlanarak kuru ütüleme moduna geçiş sağlayabilirsiniz.



2. Buhar Modu

· Tutma sapına paralel şekilde konumlanan mod ayarlama düğmesini hafifçe sağa çevirerek buhar moduna geçiş sağlayabilirsiniz.

SAKLAMA

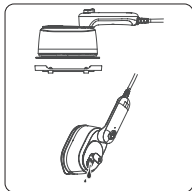

· Ütüleme işlemi tamamlandıktan sonra cihazın fişini prizden çekiniz.
 · Su doldurma kapağını açınız, ürünü ters çevirerek nazikçe su tankını tamamen boşaltınız.
 · Ardından cihazın yüzeyindeki suyu bir bezle silerek saklamaya hazır hâle getiriniz.

TEMİZLİK VE BAKIM

· Ütünüzün fişini prizden çıkarınız ve iyice soğuyana kadar bekleyiniz.
 · Toz birikimini önlemek için fişi düzenli olarak temizleyiniz. Aksi halde, nemin yol açtığı yalıtım kaybı yangına neden olabilir. Temizlik sırasında fişi prizden çekiniz ve kuru bir bezle siliniz.

Uyarı: Yanıcı ve uçucu çözücüler kullanarak temizlemeyiniz.

Uyarı: Su haznesine kimyasal ürün eklemeyiniz.

Uyarı: Ürünü suya veya başka herhangi bir çözeltiliye daldırarak temizlemeyiniz.

Uyarı: Su tankına sirke, bulaşık deterjanı, tuzlu su çözeltisi, parfüm, yumuşatıcı vb. kimyasal maddeler eklemeyiniz.

Uyarı: Ürünün kullanım ömrünü uzatmak için saf su veya damıtılmış su kullanınız.

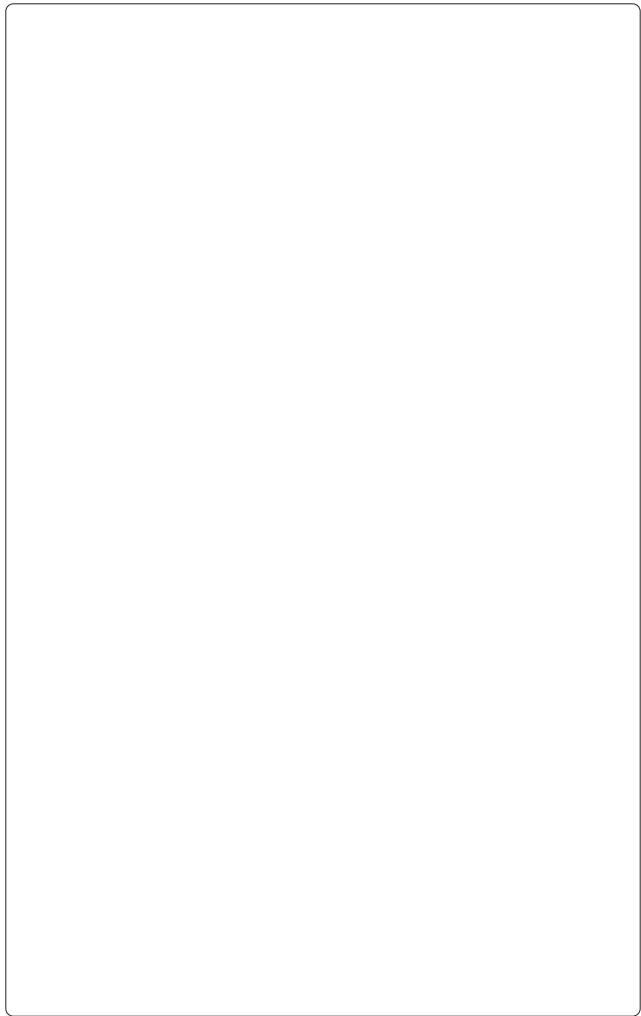

Kullanım ömrü 10 yıl

Teknik Özellikler:

220-240 V ~ 50-60 Hz

1100-1310 W

TAŞIMA VE NAKLİYE SIRASINDA DİKKAT EDİLECEK HUSUSLAR

- Taşıma ve nakliye sırasında cihazınız, aksamlarına zarar gelmemesi için orijinal kutusunda tutulmalıdır.
- Taşıma sırasında ürünü normal konumunda tutunuz.
- Cihazınızı nakliye esnasında düşürmeyiniz ve darbelerle karşı koruyunuz.
- Ürünün müşteriye tesliminden sonra taşıma sırasında oluşan arızalar ve hasarlar garanti kapsamına girmez.

AEEE Yönetmeliğine Uygundur.

AEEE

Bu cihaz AEEE direktiflerine uygun olarak geri dönüşümü olan parçalardan oluştuğu için çöpe atılmaması gerekmektedir. Lütfen, bu cihazın geri dönüşümünü sağlamak için en yakın toplama merkezine başvurunuz.



Üretici / İthalatçı:

Arzum Elektrikli Ev Aletleri San. ve Tic. A.Ş.
Defterdar Mah. Otakçılar Cad. Sinpaş Flatofis No: 78
İç Kapı No: 34 EYÜPSULTAN / İSTANBUL / TÜRKİYE
Made in Türkiye - Menşei Türkiye'dir
0850 222 1 800
www.arzum.com

AR6055-02 ARZUM HANDY STEAM MINI FOLDABLE GARMENT STEAMER AND TRAVEL IRON

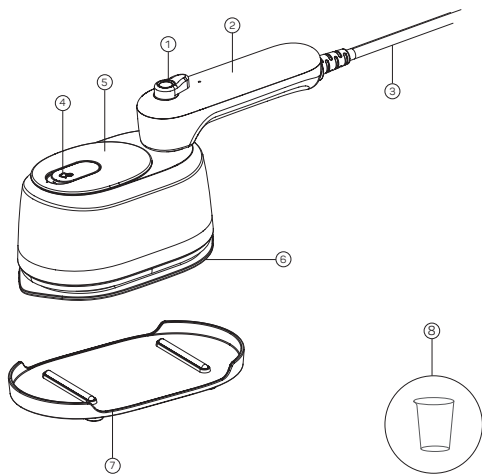

1- Mode Adjustment Knob
2- 180° Rotating Handle
3- Power Cord
4- Water Tank Filling Lid

5- Water Tank
6- Ironing Plate
7- Iron Stand
8- Water Cup

- We thank you for having selected the Arzum brand Foldable Garment Steamer and Travel Iron. This product as well is one of those offered to you to make life easier for you.
- In order to get maximum efficiency from your device, ALWAYS read the user manual and keep it as it may be necessary.

IMPORTANT SAFEGUARDS

- Make sure that the voltage printed on your appliance is suitable for the voltage of your location. Our company cannot be held responsible for any malfunctions that may occur in case of any incompatibility and the malfunction will be treated outside the scope of warranty.
- Your appliance is intended for household use only. Please do not use for commercial or industrial purposes. Otherwise, it will be treated out of warranty.
- Cihazınızı dış mekanlarda ve banyo gibi nemli ortamlarda kullanmayınız.
- This appliance can be used by children aged from 8 years and above and persons with reduced physical, sensory or mental capabilities or lack of experience and knowledge if they have been given supervision of instruction concerning use of the appliance in a safe way and understand the hazards involved. Children shall not play the appliance. Cleaning and user maintenance shall not be made by children without supervision.

- To prevent damage to your appliance, please do not use extension cables that do not provide enough current.
- This appliance is intended for household use only. It must not be used for commercial or industrial purposes. Otherwise, it will be considered out of warranty.
- Do not use the appliance outdoors or in humid environments such as bathrooms.
- This appliance may be used by children aged 8 years and above, and by persons with reduced physical, sensory or mental capabilities or lack of experience and knowledge, provided that they are supervised or instructed on the safe use of the appliance and understand the hazards involved. Children shall not play with the appliance. Cleaning and user maintenance shall not be carried out by children without supervision.
- Do not leave the iron unattended while it is connected to the power supply.
- When the iron is operating or cooling down, keep it and its power cord out of the reach of children under 8 years of age.
- Before using the iron for the first time, remove all packaging materials and promotional labels and dispose of them safely.
- This appliance must not be used by persons (including children) with reduced physical, sensory or mental capabilities, or lack of experience and knowledge, unless they are supervised or instructed by a responsible person. Children should be supervised to ensure that they do not play with the appliance.
- If the power cord is damaged, it must be replaced by the manufacturer, an authorized service agent, or similarly qualified persons in order to avoid hazards.
- Exercise caution when using the appliance due to steam emission.
- Always unplug the steam iron before filling or cleaning.
- Read all instructions carefully before first use and keep this manual for future reference.
- All repairs, except cleaning, must be carried out by an authorized service center.
- To eliminate the risk of suffocation for young children, remove and safely dispose of the protective cover fitted to the power plug of this steam appliance.
- Do not place the iron near the edge of a counter or table during operation. Ensure that the surface used is flat, clean, and free from water.

or other substances.

- Before use, always ensure that the appliance is correctly assembled. Use only the parts and accessories supplied or specified in this manual and follow the instructions provided.
- Do not use the appliance outdoors or in bathrooms.
- Do not leave the appliance unattended while in use or while plugged in.
- If the iron will not be used for an extended period, unplug it from the power outlet.
- Allow the steam iron to cool down completely before storing.
- Ensure that the water tank is filled before using the iron.
- Do not store the iron with water in the water tank. Always empty the water tank after use.
- When storing the steam iron, always place it on its base.
- For your safety, do not touch the hot surfaces of the appliance. This product emits a large amount of steam during operation, which may cause burns due to high temperatures. Always hold the steam iron by the handle. Users, especially those performing vertical ironing, should be warned of possible hazards from steam, hot water, or hot water droplets.
- Store the iron out of the reach of children.
- The iron must be used and placed on a flat and stable surface.
- When placing the iron on its base, ensure that the surface supporting the base is stable.
- Do not use the iron if it has been dropped, shows visible signs of damage, or is leaking.
- The iron is designed for household use only and for use with tap water or purified water. Do not add perfume, vinegar, or other chemical substances to the water tank. The appliance is not designed for use with such chemicals.
- Do not touch the steam plate/nozzle during operation. When using the iron, ensure that the steam outlet is not directed toward yourself and that the appliance is positioned vertically or horizontally as intended.
- To ensure the temperature is suitable for the fabric, always test the iron on a small, hidden area of the fabric before use. Fabrics with low heat resistance (such as leather or silk) may deform or discolor; therefore, use on such materials is not recommended.
- To prevent damage to the iron, do not use alkaline cleaning agents during cleaning; use a soft cloth and a mild detergent instead.

- The iron generates high-temperature steam. Do not touch the steam outlet during operation.

- **Always unplug the appliance before filling the water tank.**

- Do not place the product near flammable materials (such as gasoline).
- Do not leave the iron unattended while it is plugged in. Always exercise special caution when children are nearby or around the iron.
- Do not leave the iron resting on fabric while it is switched on.

If the iron temperature is not high enough to vaporize water and generate steam, leakage may occur from the steam outlet. Therefore, always ensure the steam iron is fully preheated before use.

- Never use the iron on clothes while they are being worn, and do not direct steam toward people or animals.
- Do not allow the power cord to come into contact with hot surfaces.
- Do not plug in or unplug the appliance with wet hands.
- Never use this product with wet hands.
- Keep the iron clean. Follow the cleaning instructions provided in this manual.
- Fully unwind the power cord before use.
- Do not allow the power cord to hang over the edge of a counter or table, touch surfaces, or become entangled with other cords.
- Do not damage the power cord; do not modify it, forcibly bend, pull, twist, or kink it. Do not place heavy objects on the power cord or allow it to be pinched.
- To protect against electric shock, do not immerse the power cord, plug, or appliance in water or any other liquid, and do not allow the appliance to come into contact with moisture unless recommended in the cleaning instructions.
- To prevent hazards, it is recommended to inspect the appliance regularly.
- If the power cord, plug, or any part of the appliance is damaged, do not use the appliance. Return the product to the nearest Arzum Authorized Service Center for inspection or repair.
- This appliance is intended for household use only. Do not use it for purposes other than its intended use. Do not use it in moving vehicles or boats, and do not use it outdoors. Improper use may result in injury.
- When using electrical appliances, the installation of a residual current device (RCD / safety switch) is recommended for additional protection.

Consult a qualified electrician for professional advice.

- Do not place the appliance on or near heat sources such as electric stoves, ovens, or heaters.
- Keep the appliance at least 20 cm away from walls, curtains, and other heat- or steam-sensitive materials. Ensure sufficient clearance above and around the appliance for proper air circulation.
- Do not wrap the power cord around the appliance when storing it.
- Never use the appliance while the power cord is coiled.
- Do not use the appliance if the power plug is damaged or loosely connected to the power outlet.
- Do not use the iron if it has been dropped, shows visible signs of damage, or is leaking. Contact an Arzum Authorized Service Center immediately. Ensure that only original spare parts are used for servicing your appliance.
- Always unplug the iron from the power outlet before filling or emptying the water tank, before cleaning or maintenance, and after each use when the operation is complete.
- Never iron garments while they are being worn.
- Ensure that the appliance has completely cooled down before storing it.
- Use the appliance only as recommended and for its intended purpose.
- When placing the iron on its stand, ensure that the stand is positioned on a flat and stable surface.

Caution: The surfaces of the iron will be hot during operation.

- Ensure the product has completely cooled down before storing it after use.
- Do not wrap the power cord around the appliance when storing it.
- Never use the appliance while the power cord is coiled.
- Do not use the appliance if the power plug is damaged or loosely connected to the power outlet.
- Do not use the iron if it has been dropped, shows visible signs of damage, or is leaking. Contact an Arzum Authorized Service Center immediately. Ensure that only original spare parts are used for servicing your appliance.
- Always unplug the iron from the power outlet before filling or emptying the water tank, before cleaning or maintenance, and after each use when the operation is complete.

- Never iron garments while they are being worn.
- Ensure that the appliance has completely cooled down before storing it.
- Use the appliance only as recommended and for its intended purpose.
- When placing the iron on its stand, ensure that the stand is positioned on a flat and stable surface.



Caution: The surfaces of the iron will be hot during operation.

BEFORE FIRST USE

- Remove any labels or protective covers from the steam outlet.
- Fully extend and straighten the power cord before use.
- When operating the garment steamer for the first time, allow steam to be released for a few minutes. This will remove any residual substances or odors that may remain from the manufacturing process.
- During first use, it is recommended to test the steam straightener on an old piece of fabric before applying steam to garments.

Warning: To prevent overloading the electrical circuit, it is recommended that no other appliances be connected to the same circuit while the steam straightener is in use.

INSTRUCTIONS

- Remove the product from its packaging.
- Fill the water tank using one of the two methods described below.

CAUTION: Do not allow water to overflow from the water inlet when filling. Please use purified (filtered) water or distilled water only. When using the steam mode, ensure that there is water in the tank; otherwise, the product may be damaged due to prolonged dry operation.

CAUTION: Before filling the water tank, make sure that the steam iron is disconnected from the power supply.

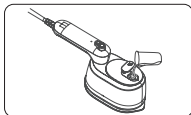

1. Water Filling Method

- As shown in Figure 1, open the water tank filling lid and use a water cup to add an appropriate amount of water (approximately 100 mL).
- Close the water tank filling lid again after filling.

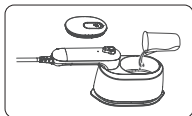

2. Water Filling Method

- As shown in Figure 2, open the main water tank lid. Using a water cup, add an appropriate amount of water (approximately 100 mL).
- Close the main water tank lid after filling.

- Connect the power plug. Heating starts when

the indicator light illuminates.

- Set the mode adjustment knob to the dry ironing or steam ironing position.
- After an approximate 30-second preheating period, you may begin ironing. During the first few seconds of the steam function, water spraying may occur.
- Operate the steam toward an area other than the garment to be ironed until the steam stabilizes, then start ironing. Ironing can be performed in horizontal (flat) ironing or vertical (hanging) ironing modes.

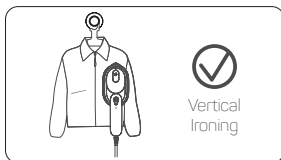
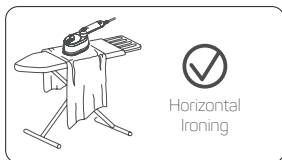

MODE/ FUNCTION ADJUSTMENTS

- Dry ironing and steam modes can be selected using the mode adjustment knob.

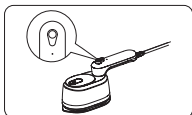

1. Dry Ironing Mode

- Dry ironing mode can be activated by setting the mode adjustment knob so that it is aligned parallel to the handle.

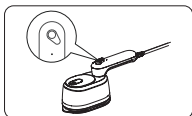

2. Steam Mode

- Steam mode can be activated by gently turning the mode adjustment knob, which is positioned parallel to the handle, slightly to the right.

STORAGE

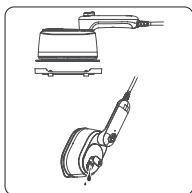

- After ironing is completed, unplug the appliance from the power outlet.
- Open the water tank filling lid, turn the product upside down, and gently empty the water tank completely.
- Then, wipe off any water on the surface with a cloth to prepare the appliance for storage.

CLEANING AND MAINTENANCE

- Unplug the iron from the power outlet and allow it to cool down completely.
- To prevent dust accumulation, clean the power plug regularly. Otherwise, insulation failure caused by moisture may result in fire hazards. During cleaning, disconnect the plug from the power outlet and wipe it with a dry cloth.

Warning: Do not clean the appliance using flammable or volatile solvents.

Warning: Do not add chemical products to the water tank.

Warning: Do not immerse the product in water or any other liquid for cleaning.

Warning: Do not add vinegar, dishwashing detergent, salt solutions, perfume, fabric softener, or other chemical substances to the water tank.

Warning: To extend the service life of the product, use purified water or distilled water only.

Product Life 10 years
Technical Specifications
220-240 V ~ 50-60 Hz
1100-1310 W

HANDLING AND SHIPMENT

- During handling and shipment, your appliance must be kept in original package in order to prevent damages to its parts.
 - Keep at normal position during shipment.
- Do not drop the product when transporting and protect from impacts.
- After delivery of the product, failures and damages that may occur while transporting are not covered by warranty.

The product is in compliance with the WEEE Directives.

WEEE

This product contains recyclable materials that compliance with the WEEE directives. Do not dispose this product as unsorted municipal waste. Please contact your local municipality for the nearest collection point.



Manufacturer/Importer:

Arzum Elektrikli Ev Aletleri San. ve Tic. A.Ş.

Defterdar Mah. Otakçılar Cad. Sinpaş Flatofis No: 78
İç Kapı No: 34 EYÜPSULTAN / İSTANBUL / TÜRKİYE

Made in Türkiye
0850 222 1 800

www.arzum.com

GARANTİ ŞARTLARI

1. Garanti süresi, malın teslim tarihinden itibaren başlar ve 2 yıldır.
2. Malın bütün parçaları dahil olmak üzere tamamı garanti kapsamındadır.
3. Malın ayıplı olduğunun anlaşılması durumunda tüketici, 6502 sayılı Tüketicinin Korunması Hakkında Kanunun 11 inci maddesinde yer alan;

a- Sözleşmeden dönme,

b- Satış bedelinden indirim isteme,

c- Ücretsiz onarılmasını isteme,

ç- Satılanın ayıpsız bir misli ile değiştirilmesini isteme, haklarından birini kullanabilir.

4. Tüketicinin bu haklardan ücretsiz onarım hakkını seçmesi durumunda satıcı; işçilik masrafı, değiştirilen parça bedeli ya da başka herhangi bir ad altında hiçbir ücret talep etmeksizin malın onarımını yapmak veya yaptırmakla yükümlüdür. Tüketici ücretsiz onarım hakkını üretici veya ithalatçıya karşı kullanabilir. Satıcı, üretici ve ithalatçı tüketicinin bu hakkını kullanmasından müteselsilen sorumludur.

5. Tüketicinin, ücretsiz onarım hakkını kullanması halinde malın;

- Garanti süresi içinde tekrar arızalanması,

- Tamiri için gereken azami sürenin aşılması,

- Tamirinin mümkün olmadığı, yetkili servis istasyonu, satıcı, üretici veya ithalatçı tarafından bir raporla belirlenmesi durumlarında;

tüketici malın bedel iadesini, ayıp oranında bedel indirimini veya imkan varsa malın ayıpsız misli ile değiştirilmesini satıcıdan talep edebilir.

Satıcı, tüketicinin talebini reddedemez. Bu talebin yerine getirilmemesi durumunda satıcı, üretici ve ithalatçı müteselsilen sorumludur.

6. Malın tamir süresi 20 iş gününü, binek otomobil ve kamyonetler için ise **30 iş gününü** geçemez. Bu süre, garanti süresi içerisinde mala ilişkin arızanın yetkili servis istasyonuna veya satıcıya bildiri tarihinde, garanti süresi dışında ise malın yetkili servis istasyonuna teslim tarihinden itibaren başlar. Malın arızasının **10 iş günü** içerisinde giderilememesi halinde üretici veya ithalatçı; malın tamiri tamamlanincaya kadar, benzer özelliklere sahip başka bir malı tüketicinin kullanımına tahsis etmek zorundadır. Malın garanti süresi içerisinde arızalanması durumunda, tamirde geçen süre garanti süresine eklenir.

7. Malın kullanma kılavuzunda yer alan hususlara aykırı kullanılmasında kaynaklanan arızalar garanti kapsamı dışındadır.

8. Tüketici, garantiden doğan haklarının kullanılması ile ilgili olarak çıkabilecek uyuşmazlıklarda yerleşim yerinin bulunduğu veya tüketici işleminin yapıldığı yerdeki Tüketici Hakem Heyetine veya Tüketici Mahkemesine başvurabilir.

9. Satıcı tarafından bu Garanti Belgesinin verilmesi durumunda, tüketici Gümrük ve **Ticaret Bakanlığı Tüketicinin Korunması ve Piyasa Gözetimi Genel Müdürlüğüne** başvurabilir.

ARZUM

HANDY STEAM MINI

AR6055 BUHARLI DÜZLEŞTİRİCİ VE SEYAHAT ÜTÜSÜ

GARANTİ BELGESİ

BELGE NO: 0001

BELGE TARİHİ: 19/02/2026

İTHALATÇI FİRMA

UNVAN : ARZUM ELEKTRİKLİ EV ALETLERİ SAN. VE TİC. A.Ş.

ADRES : DEFTERDAR MAH. OTAKÇILAR CAD. SİNPAŞ FLATOFİS
NO: 78 İÇ KAPI NO: 34 EYÜPSULTAN / İSTANBUL / TÜRKİYE

TEL : (0212) 467 80 80 FAKS: (0212) 467 80 00

E-POSTA :

FİRMA YETKİLİ İMZASI:

ARZUM ELEKTRİKLİ
EV ALETLERİ SAN. VE TİC. A.Ş.

ÜRÜNÜN CİNSİ : BUHARLI DÜZLEŞTİRİCİ VE SEYAHAT ÜTÜSÜ

MARKASI : ARZUM

MODELİ : HANDY STEAM MINI

TYPE NO : AR6055-02

BANDROL VE SERİ NO :

TESLİM TARİHİ VE YERİ :

GARANTİ SÜRESİ : 2 YIL

AZAMİ TAMİR SÜRESİ : 20 İŞ GÜNÜ

SATICI FİRMA

UNVAN :

ADRES :

TEL - FAKS :

E-POSTA :

FATURA TARİH VE NO :

TESLİM TARİHİ VE YERİ :

TARİH, İMZA VE KAŞE :

Bu belgenin kullanılması 6502 sayılı Tüketici Korunması Hakkında Kanun ve bu kanuna dayanılarak yürürlüğe konulan Garanti Belgesi Uygulama Esaslarına Dair Tebliğ uyarınca Arzum Elektrikli Ev Aletleri San.ve Tic. A.Ş. tarafından hazırlanmıştır.

ARZUM



ARZUM MÜŞTERİ HİZMETLERİ
ARZUM CUSTOMER SERVICES
WhatsApp
0850 222 1 800



YETKİLİ SERVİS / TECHNICAL SERVICES

Güncel Arzum Yetkili Servis listesine, Servis Bilgi Sistemi (SERBİS)
<https://www.servis.gov.tr> ve <https://destek.arzum.com.tr/yetkili-servisler>
'den ya da yukarıdaki QR kodu okutarak ulaşabilirsiniz.

For English: Scan QR code or check

<https://www.servis.gov.tr> and <https://destek.arzum.com.tr/yetkili-servisler>

AR6055- 190226

GENEL DAĞITICI / GENERAL DISTRIBUTOR ARZUM ELEKTRİKLİ EV ALETLERİ SAN. VE TİC. A.Ş.

Defterdar Mah. Otakçılar Cad. Sinpaş Flatofis No: 78
İç Kapı No: 34 EYÜPSULTAN / İSTANBUL / TÜRKİYE
Tel: (0212) 467 80 80 Faks: (0212) 467 80 00



INTERNATIONAL

service@arzum.com

ARZUM EUROPE AFTER SALES SERVICE CENTER

+49 89 370 40 444

www.arzum.com